

HERBOLD *NEUE*

Prallscheibenmühlen Pulverizers

ZM



Prallscheibenmühlen der Baureihe ZM

Einsatzgebiet

Neue Herbold Prallscheibenmühlen sind speziell für die Feinmahlung / Pulverisieren von mittelharten, spröden bis schlagzähem Kunststoffen konzipiert. Das zu pulverisierende Granulat wird über eine Dosierrinne zentrisch aufgegeben. Je nach Baugröße können Granulate mit einer max. Körnung von 6-8 mm verarbeitet werden. Typische Anwendung ist die Feinmahlung von PE, PVC, PC und anderen Kunststoffen.

Technik

Neue Herbold - Prallscheibenmühlen sind Hochleistungsfeinzerkleinerer, die mit einer Temperatursteuerung ausgerüstet werden können. Das zu pulverisierende Material wird zwischen einer feststehenden und einer mit hoher Drehzahl rotierenden Mahlscheibe aufgegeben. Durch einen Schleuderring wird das Granulat zentrifugal beschleunigt, durch die Mahlscheiben getrieben und anschließend pneumatisch abgeführt.

Neue Herbold - Prallscheibenmühlen arbeiten sieblos. Die Korngröße des Feinguts wird im wesentlichen durch die Bauform der Mahlscheiben und den Spalt zwischen den Mahlwerkzeugen bestimmt. Je nach Aufgabenstellung ist die Nachschaltung einer Siebmaschine mit einer integrierten Rückführung des Überkorns einfach zu realisieren.

Vorteile

- hohe Wirtschaftlichkeit
- hohe Durchsatzleistungen
- hohe Standzeiten der Werkzeuge
- geringe thermische Belastung des Mahlguts
- schneller, einfacher Wechsel und Neujustierung der Werkzeuge

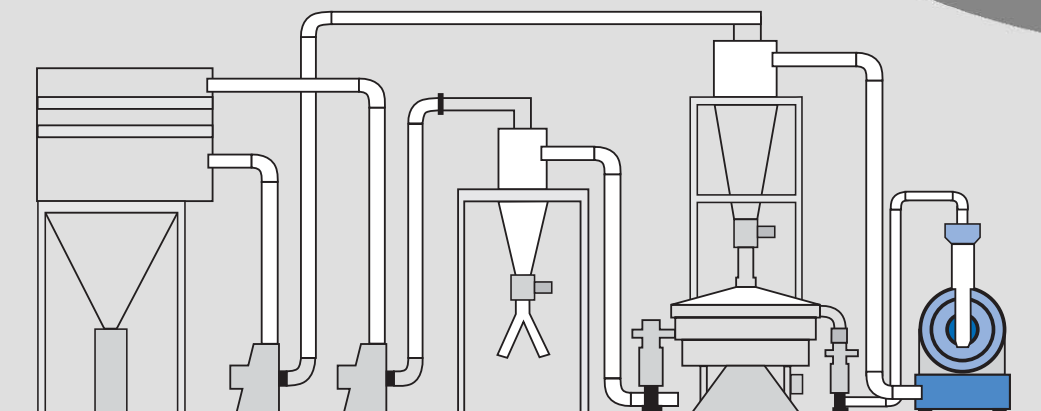
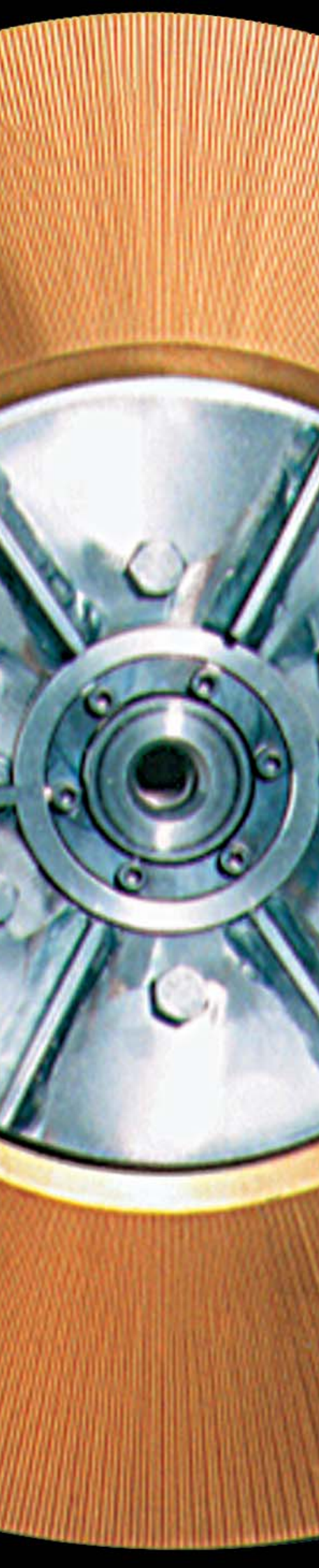

ZM Pulveriser range

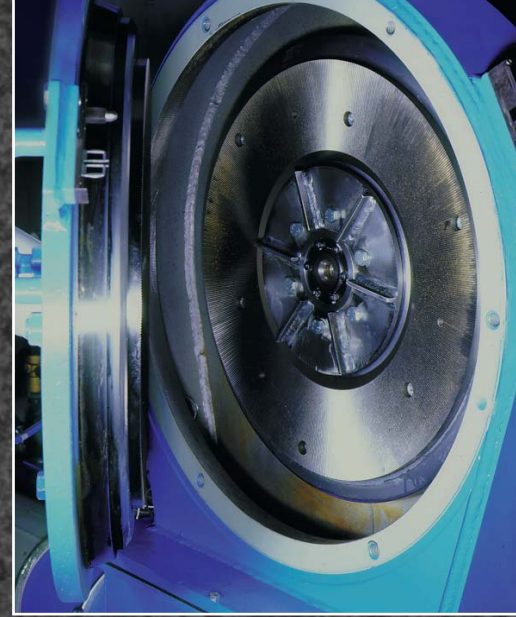

Applications

The Neue-Herbold ZM pulverizer range is designed for pulverising of semi-rigid, brittle and impact resistant materials where a powdered product is required. Granulate of size 6-8 mm is fed via vibrofeeder to the rotating high speed serrated discs to produce a powder product in the required 300-1000 micron range and where the final size is determined by the adjustable disc spacing. Typical applications are the pulverising of LDPE, HDPE, UPVC, PC and various other plastics.

Design

The Neue-Herbold ZM range are extremely high output units which can be equipped with automatic temperature control. The material to be pulverised is fed centrally between a fixed and a high speed rotating pulveriser disc with centrifugal effect carrying the material through the processing zone before being discharged from the machine pneumatically.

The Neue-Herbold ZM pulverisers operate without an internal screen and the particle size of the product is determined by the type of material being processed, the disc construction and the processing gap between the discs. Depending on final product requirements a screening machine with coarse refeed unit can be simply incorporated into the system.

Advantages

- long service life of the discs between resharpenings
- fast and easy replacement and adjustment of discs
- low residence time means lower thermal stress on the process material
- high throughput capabilities
- cost effective operation

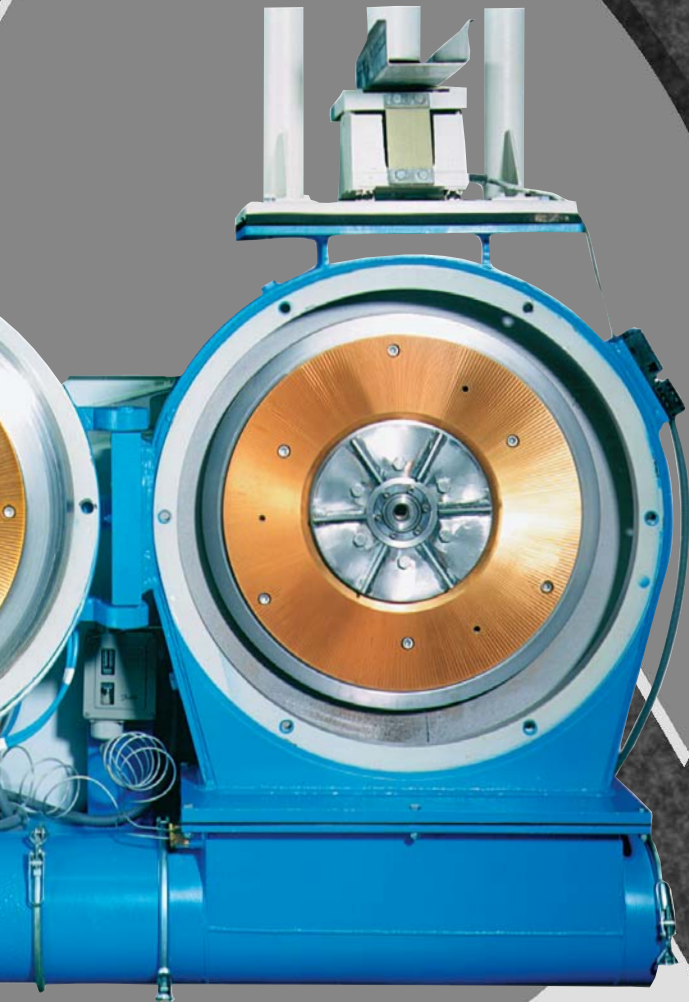

< Pulverizer system with screening machine

< Feinmahanlage mit anschließender Absiebung und Überkornrückführung

Leistungsbeispiele ca.

Performance examples approx.

Material	ZM 300	ZM 500	ZM 800
H-PVC - Granulate aus Pofilien Profile-Granulate	200 kg/h 440 lbs/h	400 - 500 kg/h 880 - 1100 lbs/h	800 - 1000 kg/h 1700 2200 lbs/h
H-PVC - Granulate aus Rohren Pipe-Granulate	250 kg/h 550 lbs/h	450 - 600 kg/h 1000 - 1320 lbs/h	900 - 1100 kg/h 1900 - 2420 lbs/h
LDPE (MFI 70)	120 kg/h 260 lbs/h	250 - 300 kg/h 550 660 lbs/h	400 - 500 kg/h 880 - 1100 lbs/h

Abmessungen ca.

Dimensions approx.

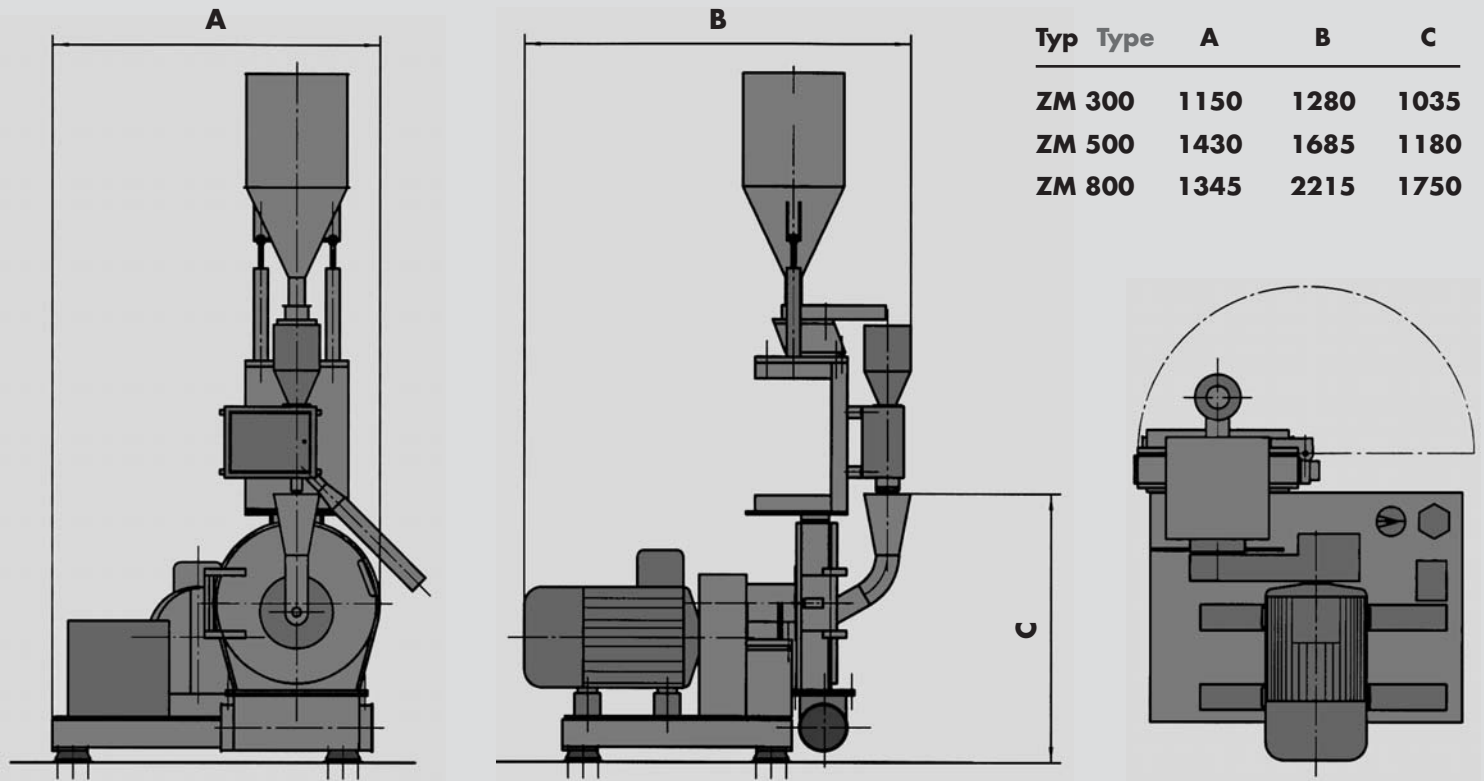

HERBOLD NEUE

Wiesenstraße 44
74889 Sinsheim - Reichen
Tel. 49 (0) 7261/92 48-0 • Fax 92 48-99
www.neue-herbold.com • E-mail: neueherbold@t-online.de

HERBOLD NEW INC.

12c John Road, Burnap Industrial Park
Sutton, MA, 01590, USA
Tel. 508-865-7355 • Fax 508-865-9975
www.new-herbold.com • E-mail: edr@newherboldinc.com