

HERBOLD *NEUE*
Pulverizadores

ZM



Pulverizadores de la serie ZM

Aplicaciones

La serie ZM de pulverizadores de Neue Herbold está diseñada para la pulverización de materiales semirígidos, quebradizos y resistentes al impacto donde se requiera un producto acabado en polvo. El material triturado entre 6-8 mm se alimenta mediante un canal vibrante a los discos estriados. Estos discos giran a altas revoluciones para producir un producto pulverulento dentro de la gama requerida entre 300 y 1000 micras, y donde la dimensión final del material se determina mediante el desplazamiento ajustable entre discos. Las aplicaciones típicas son la pulverización de LDPE, HDPE, UPVC, PC y otros plásticos.

Diseño

La serie ZM de Neue Herbold son unidades de alto rendimiento que pueden ser equipadas con un control de temperatura automático. El material a pulverizar se alimenta en el centro entre un disco fijo y un disco pulverizador rotativo a muy alta velocidad, y el efecto centrífugo transporta el material a la zona de proceso antes de ser descargado de la máquina mediante un transporte neumático.

Los pulverizadores de la serie ZM de Neue Herbold funcionan sin tamiz interno y las dimensiones de las partículas del producto vienen determinadas por el tipo del material a procesar, el material de fabricación de los discos y la ranura de proceso entre los mismos. Depende de las necesidades finales del producto final se puede suministrar una unidad de tamizado con retorno de material que puede incorporarse al sistema muy fácilmente.

Ventajas

- Alto rendimiento
- Producción a bajo coste
- Larga duración de los discos entre reafilados
- Reemplazamiento y ajuste de los discos rápido y fácil
- Corta permanencia del material que supone una menor degradación térmica del material a procesar

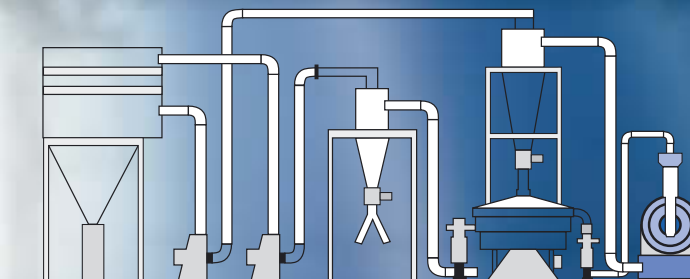

Pulverizador con tamizadora y sistema de realimentación del material grueso

Ejemplo de la capacidad aprox.

Material	ZM 300	ZM 500	ZM 800
Granulado de perfiles de ventana H-PVC	200 kg/h	400 - 500 kg/h	800 - 1000 kg/h
Granulado de Tube H-PVC	250 kg/h	450 - 600 kg/h	900 - 1100 kg/h
PE	120 kg/h	250 - 300 kg/h	400 - 500 kg/h

Tamaños aprox. / mm

Tipo	A	B	C
ZM 300	1150	1280	1035
ZM 500	1430	1685	1180
ZM 800	1345	2215	1750

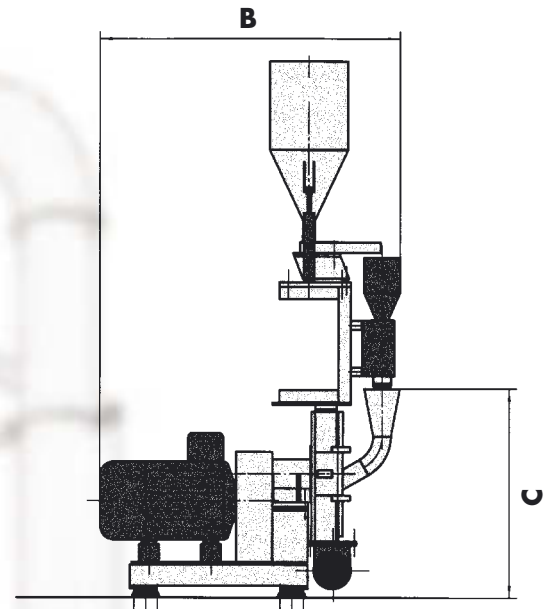
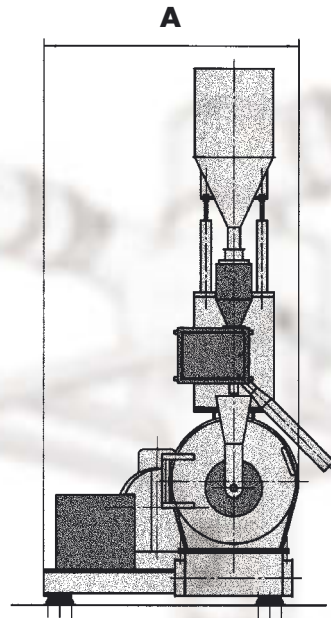
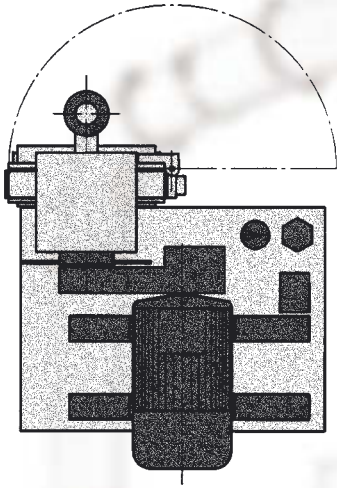

ZM 500

**NEUE
HERBOLD**

Maschinen- und Anlagenbau GmbH
 Wiesenstraße 44 · 74889 Sinheim
 Telefon +49 (0) 7261 9248-0 · Telefax +49 (0) 7261 9248-99
 www.neue-herbold.com · info@neue-herbold.com