

NEUE  
**HERBOLD**

# *Prallscheibenmühlen*

# ZM



# Prallscheibenmühlen der Baureihe ZM

## Einsatzgebiet

Neue Herbold Prallscheibenmühlen sind speziell für die Feinmahlung/Pulverisieren von mittelharten, spröden bis schlagzähem Kunststoffen konzipiert. Das zu pulverisierende Granulat wird über eine Dosierrinne zentrisch aufgegeben. Je nach Baugröße können Granulate mit einer max. Körnung von 6-8 mm verarbeitet werden. Typische Anwendung ist die Feinmahlung von PE, PVC, PC und anderen Kunststoffen.

## Technik

Neue Herbold - Prallscheibenmühlen sind Hochleistungsfeinzerkleinerer, die mit einer Temperaturregelung ausgestattet werden können. Das zu pulverisierende Material wird zwischen einer feststehenden und einer mit hoher Drehzahl rotierenden Mahlscheibe aufgegeben. Durch einen Schleuderring wird das Granulat zentrifugal beschleunigt, durch die Mahlscheiben getrieben und anschließend pneumatisch abgeführt.

Neue Herbold - Prallscheibenmühlen arbeiten sieblos. Die Korngröße des Feinguts wird im wesentlichen durch die Bauform der Mahlscheiben und den Spalt zwischen den Mahlwerkzeugen bestimmt.

Je nach Aufgabenstellung ist die Nachschaltung einer Siebmaschine mit einer integrierten Rückführung des Überkorns einfach zu realisieren.



## Vorteile

- Hohe Wirtschaftlichkeit
- Hohe Durchsatzleistungen
- Hohe Standzeiten der Werkzeuge
- Geringe thermische Belastung des Mahlguts
- Schneller, einfacher Wechsel und Neujustierung der Werkzeuge

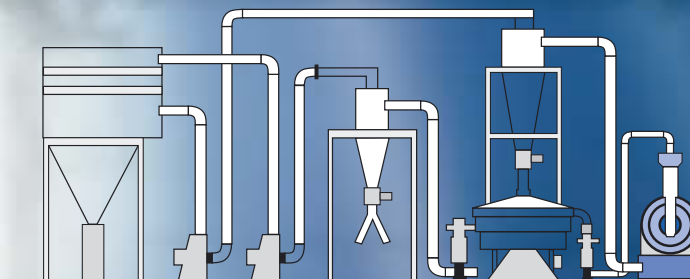

Feinmahanlage mit anschließender Absiebung und Überkornrückführung

## Leistungsbeispiele ca.

Material	ZM 300	ZM 500	ZM 800
H-PVC - Granulate aus Pofilen	200 kg/h	400 - 500 kg/h	800 - 1000 kg/h
H-PVC - Granulate aus Rohren	250 kg/h	450 - 600 kg/h	900 - 1100 kg/h
PE	120 kg/h	250 - 300 kg/h	400 - 500 kg/h

## Abmessungen ca. / mm

Typ	A	B	C
ZM 300	1150	1280	1035
ZM 500	1430	1685	1180
ZM 800	1345	2215	1750

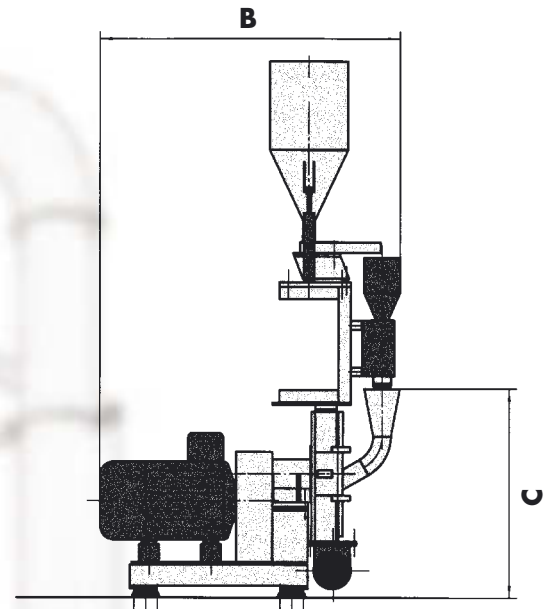
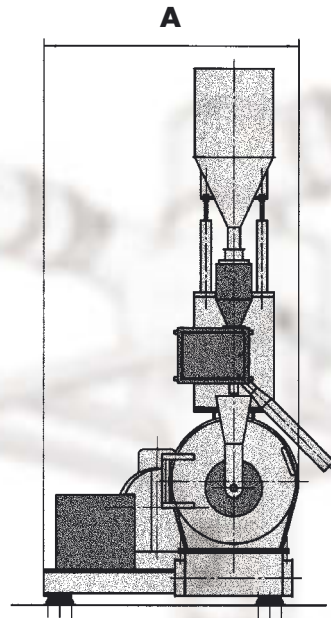
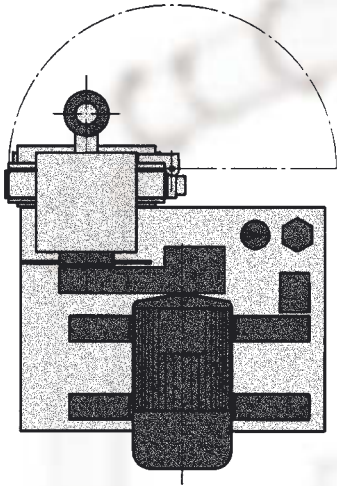

ZM 500

**NEUE  
HERBOLD**

Maschinen- und Anlagenbau GmbH  
 Wiesenstraße 44 · 74889 Sinheim  
 Telefon +49 (0) 7261 9248-0 · Telefax +49 (0) 7261 9248-99  
 www.neue-herbold.com · info@neue-herbold.com